

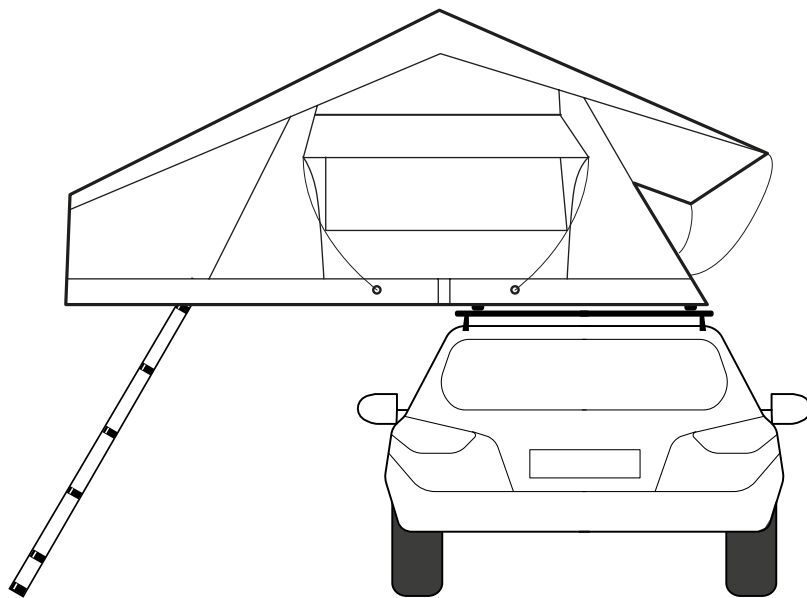

HALVOR 160 TENTE DE TOIT
INSTRUCTIONS DE MONTAGE ET D'UTILISATION



CONSIGNES GÉNÉRALES DE SÉCURITÉ

Pour éviter tout dommage matériel et/ou toute blessure, lisez entièrement les consignes de sécurité suivantes avant de commencer le montage ou l'utilisation de la tente de toit.

Les conséquences qui peuvent résulter du non-respect des mesures de sécurité décrites dans cette section sont décrites par les mots d'avertissement suivants :

ATTENTION !

Remarque dont le non-respect peut entraîner des blessures légères à moyennement graves ainsi que des dommages sur le toit de la tente de toit et/ou du véhicule.

AVERTISSEMENT !

Avertissement sur les dangers ! Le non-respect de cette consigne peut entraîner des blessures graves, voire mortelles, ainsi que des dommages importants sur la tente de toit et/ou le véhicule.

▲ **AVERTISSEMENT !** Si vous avez des difficultés physiques, nous vous recommandons de ne pas monter vous-même la tente de toit. De plus, la tente de toit ne peut être montée que par des adultes.

▲ **AVERTISSEMENT !** Veillez à ce que la capacité de charge des galeries de toit ou des barres transversales soit suffisante et que la charge dynamique sur le toit de votre véhicule ne soit pas dépassée. Les barres transversales extérieures doivent être montées à une distance d'au moins 80 cm.

Veillez à ce que tous les objets transportés dans la tente de toit soient bien rangés.

▲ **ATTENTION !** Ne pas transporter d'objets pointus dans la tente de toit. La vitesse maximale autorisée avec la tente de toit montée est de 120 km/h.

AVERTISSEMENT ! Cette vitesse ne doit pas être dépassée.

Avant chaque utilisation, vérifiez que votre tente de toit est complète et qu'elle ne présente aucun défaut.

AVERTISSEMENT ! N'utilisez jamais une tente défectueuse. Cela pourrait entraîner des blessures graves ainsi que des dommages importants à la tente de toit et/ou au véhicule. Avant le montage, vérifiez la distance et la longueur des barres transversales.

▲ **AVERTISSEMENT !** Veillez à ce que les barres de toit soient au moins aussi larges ou plus larges que la tente de toit. Si nécessaire, placez des rallonges de barres (non fournies).

▲ **ATTENTION !** Placez une couverture ou un tissu sur le toit de votre voiture afin de protéger la carrosserie des rayures lors du montage. Dans la mesure du possible, la tente de toit doit être montée de manière à ce que le hayon puisse être entièrement ouvert, même lorsque la fermeture de la tente de toit est ouverte.

▲ **ATTENTION !** Un montage différent peut entraîner des dommages sur la tente de toit et / ou le hayon.

▲ **ATTENTION !** Veuillez noter que votre véhicule est plus haut lorsque la tente de toit est montée, de sorte que votre véhicule peut dépasser la hauteur autorisée dans les parkings, les passages souterrains ou les tunnels.

▲ **AVERTISSEMENT !** Ne roulez jamais avec la tente de toit ouverte. Avant de prendre la route, vérifiez toujours que la tente de toit est complètement fermée.

▲ **ATTENTION !** Démontez la tente de toit avant de conduire votre véhicule dans une station de lavage ou un tunnel de lavage.

▲ **AVERTISSEMENT !** Le fabricant décline toute responsabilité pour les dommages corporels et matériels résultant d'un montage incorrect ou d'une utilisation non conforme de la tente de toit.

▲ **AVERTISSEMENT !** Les modifications du produit ne sont en principe pas autorisées. Les réparations ne doivent être effectuées que par un personnel spécialisé et formé. Des modifications non professionnelles peuvent entraîner des dommages sur votre tente de toit et/ou sur des personnes.

▲ **AVERTISSEMENT !** Tenez toujours le feu ou la lumière ouverte à l'écart de la tente. Risque d'incendie ! N'utilisez jamais de barbecues, de fours ou d'autres sources de feu dans votre tente de toit. Risque d'étouffement!

I. INSTRUCTIONS D'INSTALLATION

Cette section décrit comment monter votre nouvelle tente de toit. Il est important de lire attentivement les consignes de sécurité des pages précédentes avant de commencer le montage de la tente de toit. Si vous rencontrez des difficultés lors du montage, adressez-vous à votre revendeur. Le fabricant ne peut être tenu responsable des dommages ou des blessures résultant d'un montage ou d'une utilisation inappropriés.

1. PRÉPARATION

1.1 Sortez la tente de toit du carton et posez-la sur une surface droite, si possible souple et propre. La face inférieure avec les dix trous pour le montage des canaux de support doit se trouver en haut.

1.2 Ouvrez la tente de toit avec précaution et retirez son contenu :

- Échelle.....1 pc
- Couverture anti-pluie1 pc
- Canaux porteurs2 pc
- Cordes de haubanage3 pc
- Piquets3 pc
- Arc de porte1 pc
- Barre de faitage1 pc
- Filet de rangement1 pc
- Sac à chaussures2 pc
- Outil de montage (voir p.2)1 sachet

▲ **ATTENTION !** Veuillez toujours faire attention à vos mains lorsque vous ouvrez la tente. Risque d'écrasement !

▲ **VEUILLEZ NOTER :** Les six tiges pour la mise en place des fenêtres se trouvent dans un sac prévu à cet effet sous la fenêtre à l'arrière de la tente de toit.

2. MONTAGE DES CANAUX DE PORTEURS

2.1 Prenez les deux **canaux de porteurs N** et posez-les sur la tente de toit, côté ouvert vers le haut, aux endroits où se trouvent les trous prépercés.

2.2 Prenez les **écrous de vis J** (10x) et insérez-les dans le rail central inférieur des canaux de support (voir ill. 1).

2.3 Alignez les **écrous de vis J** de manière à ce qu'ils se trouvent au-dessus des cinq trous prépercés.

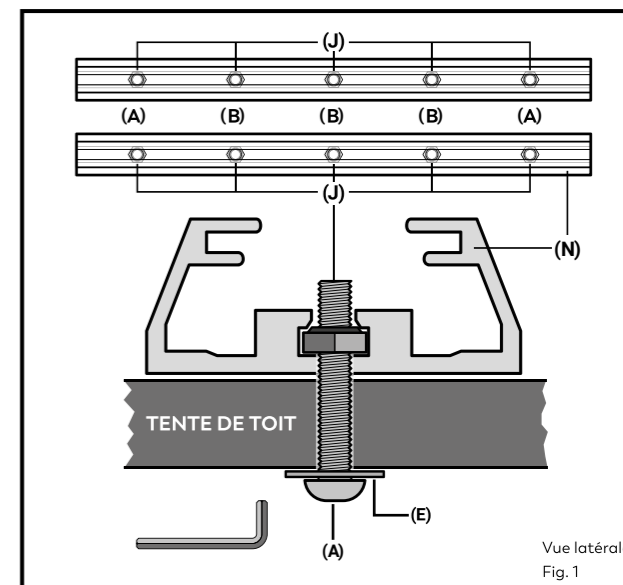

Prenez **maintenant les vis B** (6 x) et insérez-les dans les **rondelles E** (6 x). Répartissez-les sur les six trous du milieu des dix trous prépercés de la plaque de base. Reliez-les aux **écrous J** qui ont été répartis de manière appropriée dans les canaux de la poutre, mais ne les serrez pas encore.

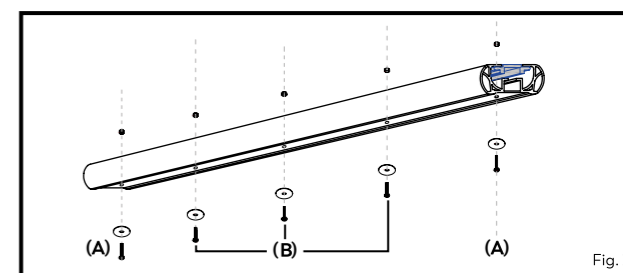

Prenez d'abord les **vis A** (4x), insérez-les dans les **rondelles E** (4x) et répartissez-les dans les trous extérieurs pré-perçés de la plaque de fond sur le cadre en aluminium (voir ill. 2).

Reliez-les également aux **écrous de vis J** dans les deux canaux de support et serrez les 10 vis à l'aide du **clé Allen** fournie à l'intérieur de la tente de toit. Le retrait du matelas peut faciliter cette étape.

3. MONTAGE DE L'ÉCHELLE

3.1 Retournez délicatement la tente de l'autre côté et localisez les trous pré-perçés sur le bord du fond de la tente. **ATTENTION :** Le déplacement de la tente doit être effectué par au moins **2 adultes**.

3.2 Prenez le **support d'échelle M** et fixez-le avec les **vis A** (4x), les **rondelles F** (8x) et les **écrous de vis J** (4x) sur la tente de toit, comme indiqué sur la figure 3.

▲ ATTENTION ! Veuillez noter que la pointe des fixations **d'échelle M** doit être dirigée vers le centre de la tente de toit. Les fixations ne doivent en aucun cas dépasser le bord de la tente de toit !

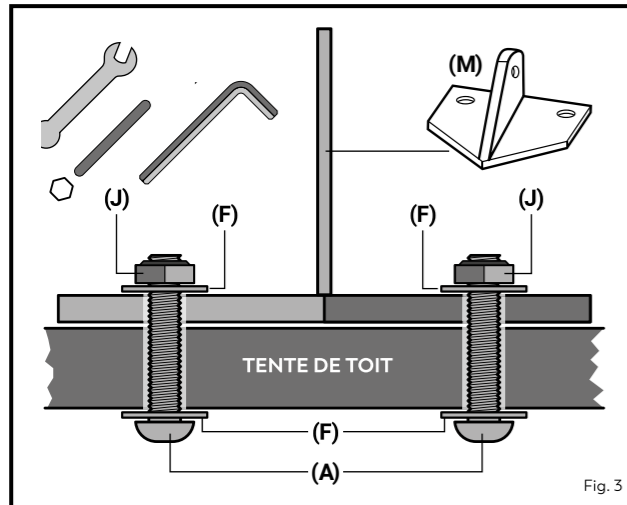

Fig. 3

3.3 Fixez ensuite les conducteurs sur le support à l'aide des **vis D** (2x), des **rondelles G** (4x) et des **écrous H** (2x) (voir fig. 4).

4. MONTAGE SUR LE TOIT

4.1 Fixez l'échelle montée sur la partie supérieure de la tente de toit repliée.

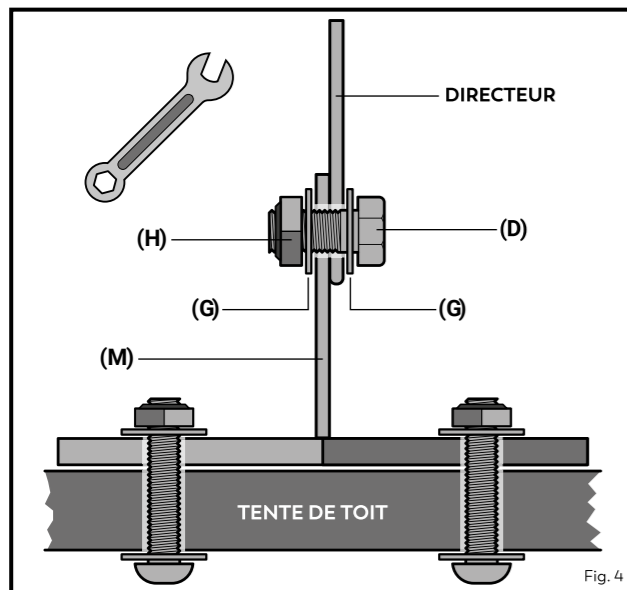

Fig. 4

▲ AVERTISSEMENT ! Veuillez vérifier que les barres transversales sont correctement montées avant de soulever la tente de toit sur le toit de votre véhicule. Les barres transversales extérieures ne doivent pas être inférieures à la distance minimale de 80 cm.

▲ AVERTISSEMENT ! La tente de toit doit être hissée sur le toit avec au moins **deux adultes**. Risque de blessure ! Les enfants ainsi que les personnes mentalement ou physiquement handicapées ne doivent pas monter la tente !

▲ ATTENTION ! Avant de soulever la tente de toit sur le toit de la voiture, il est conseillé de placer une couverture ou un objet similaire sur le toit de la voiture afin de le protéger contre les rayures.

▲ ATTENTION ! Les antennes de toit doivent être retirées avant le montage.

4.2 Soulevez la tente de toit sur le toit de la voiture par le côté. Pour ce faire, saisissez la tente de toit par le bas, soulevez-la à la bonne hauteur et faites-la glisser avec précaution sur les barres transversales (voir ill. 5).

▲ ATTENTION ! Veuillez à orienter correctement la tente de toit, selon le côté du véhicule où doit se trouver l'entrée de la tente de toit.

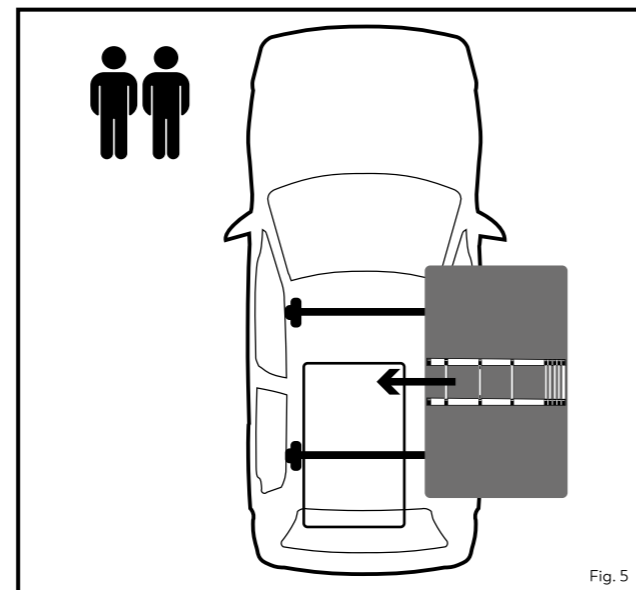

Fig. 5

4.3 Positionnez la tente de toit au centre des barres transversales.

▲ AVERTISSEMENT ! Veillez impérativement à ce que la tente de toit soit bien centrée sur votre galerie de toit. Elle ne doit pas être déplacée ou tournée horizontalement ou verticalement (voir ill. 6). Risque d'accident !

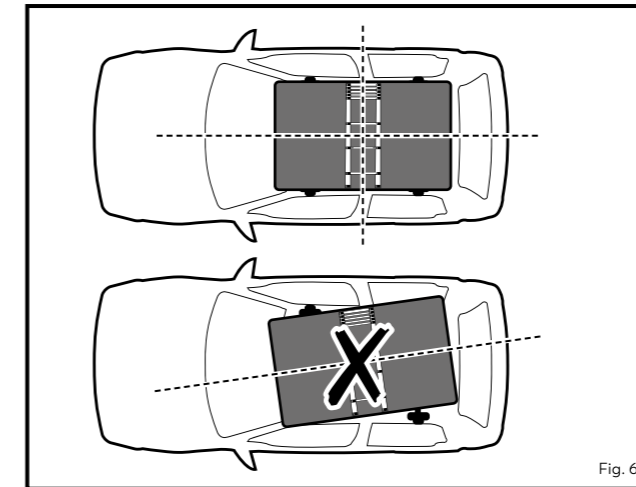

Fig. 6

4.4 Prenez les plaquettes métalliques **courbées K** (8x) et insérez une **vis C** (8x) dans chaque plaquette (voir ill. 7).

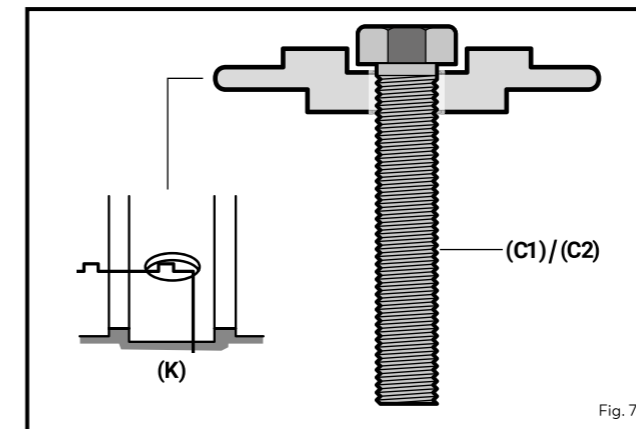

Fig. 7

ATTENTION ! Veuillez choisir la longueur adaptée à vos traverses (voir encadré d'information).

VEUILLEZ NOTER !
Selon l'épaisseur des traverses (non incluses), vous pouvez choisir entre les **vis C1** (70 mm) et les **vis C2** (50 mm).

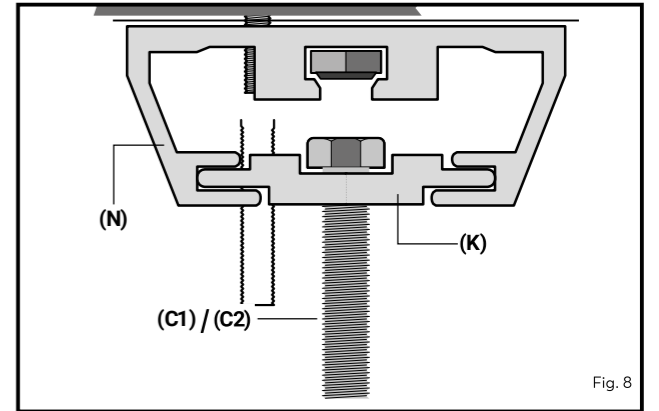

Fig. 8

4.5 Glissez les **plaquettes métalliques** avec les vis dans les rails prévus à cet effet dans les canaux de la poutre (quatre plaquettes métalliques / canal de la poutre - voir ill. 8).

4.6 Soulevez légèrement la tente de toit et poussez les **plaquettes métalliques K** avec les **vis C1 / C2** dans la bonne position, de sorte que la barre transversale se trouve entre les vis (voir ill. 9).

▲ VEUILLEZ NOTER : Répétez l'étape 4.6. pour tous les points où la tente de toit doit être fixée aux barres transversales.

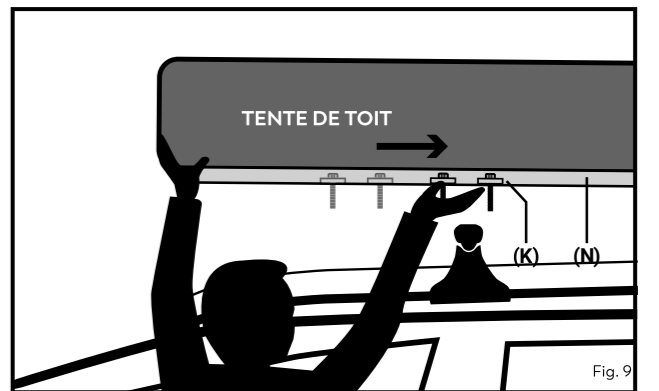

Fig. 9

4.7 Prenez les **plaques de fixation O** et fixez-les aux **vis à l'aide des écrous H** (8x) et des **rondelles G** (8x) (voir fig. 10).

▲ AVERTISSEMENT ! Vérifiez encore une fois que votre tente de toit est bien centrée sur les barres transversales (voir ill. 6) avant de serrer les écrous sur les plaques de fixation. Veillez à ne pas déplacer la tente de toit en serrant les écrous.

II. MANUEL D'UTILISATION

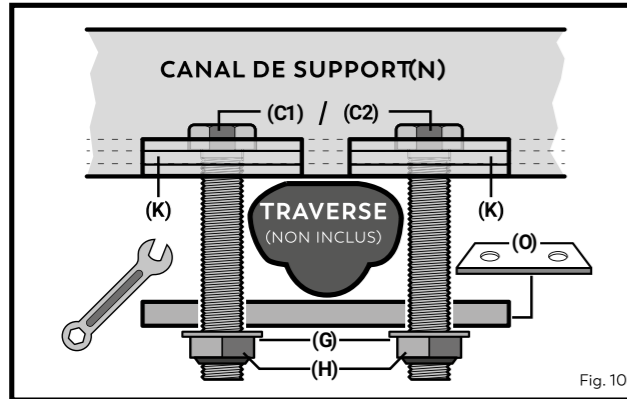

Fig. 10

VEUILLEZ NOTER !

Une légère flexion des panneaux inférieurs lors du serrage des vis est tout à fait normale et ne constitue ni un défaut, ni un risque pour la sécurité.

4.9 Placez les **embouts noirs L** (4x) sur les extrémités des canaux de support. Si nécessaire, utilisez un maillet en caoutchouc (non fourni) pour les fixer.

▲ AVERTISSEMENT ! Avant chaque trajet, assurez-vous que la tente de toit est bien fixée et bien droite. Vérifiez également que tous les écrous et les vis sont bien fixés et suffisamment solides.

▲ ATTENTION ! Contrôlez si la tente de toit a été montée de manière à ce que le hayon puisse s'ouvrir complètement. Si ce n'est pas le cas, la position de la tente de toit doit être corrigée une nouvelle fois. Un montage différent peut entraîner des dommages sur la tente de toit et / ou le hayon.

5. MISE EN PLACE DE LA COUVERTURE ANTI-PLUIE

5.1 Prenez la housse anti-pluie et insérez le côté sans fermeture à glissière dans le bourrelet sous la charnière (voir figure 11).

▲ ATTENTION ! Veuillez veiller à la bonne orientation l'orientation (intérieur / extérieur) de la housse de pluie et de la fermeture éclair !

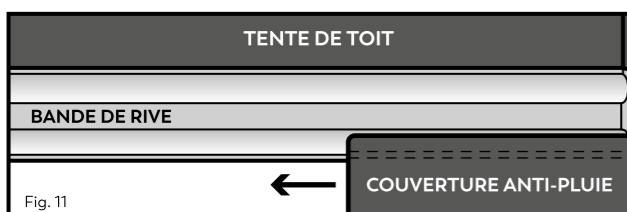

Fig. 11

5.2 Utilisez ensuite la partie de la fermeture éclair de la housse de pluie qui l'entoure avec la partie correspondante de la fermeture éclair de la tente de toit pour fixer la housse de pluie (voir ill. 12).

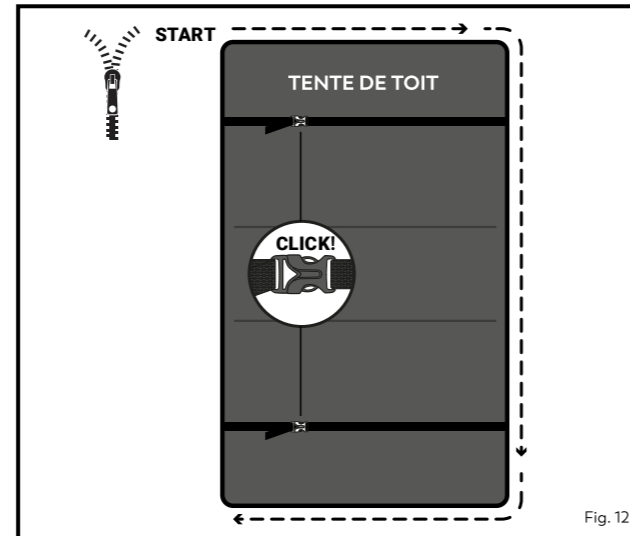

Fig. 12

5.3 Placez les deux sangles sur la tente de toit et la couverture de pluie, fermez les fermetures et serrez les sangles (ill. 12). Votre tente de toit est maintenant prête à rouler et à être utilisée.

▲ AVERTISSEMENT ! Avant de partir, veuillez vous assurer que toutes les pièces de tissu sont bien rangées dans la tente de toit ou sous la couverture et que l'échelle est bien fixée. Risque d'accident !

▲ AVERTISSEMENT ! Une tente de toit montée peut modifier la répartition du poids et donc le comportement routier de votre voiture. Risque d'accident !

▲ ATTENTION ! Laissez bien sécher la tente de toit avant de l'entreposer. La tente de toit ne doit jamais être entreposée humide afin de minimiser le risque de moisissure.

6. MISE EN PLACE DE LA TENDE DE TOIT

6.1 Enlevez complètement la couverture de pluie de la tente de toit.

6.2 Détachez les deux sangles sur les côtés de la tente de toit.

6.3 Détachez les sangles de l'échelle et utilisez l'échelle pour ouvrir la tente de toit.

ATTENTION ! Risque d'écrasement !

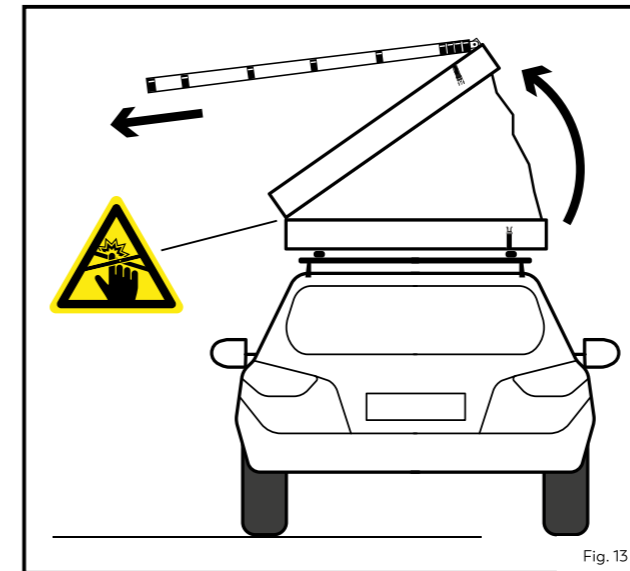

Fig. 13

6.4 Tirez les échelons de l'échelle aussi loin que nécessaire. Les échelons doivent alors s'enclencher de manière audible (voir figure 13).

▲ ATTENTION ! L'échelle doit toujours être déployée barre par barre. Ne chargez pas l'échelle si les échelons centraux ne sont pas entièrement déployés (voir figure 14).

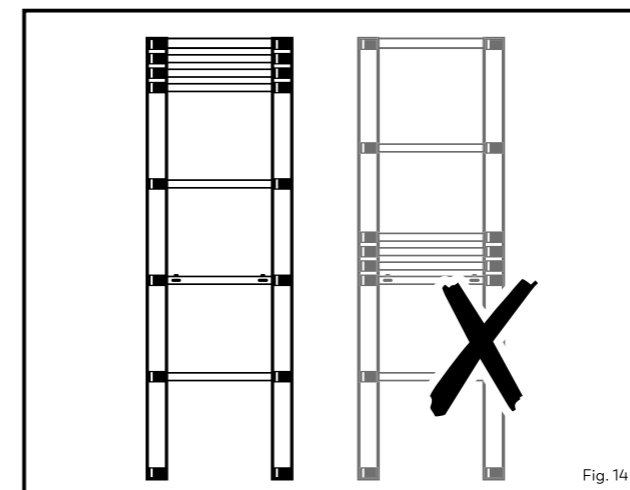

Fig. 14

6.5 Placez l'échelle sur un sol plat et propre.

▲ AVERTISSEMENT ! L'échelle doit toujours être placée à un angle d'environ 60° par rapport au sol (voir ill. 15). Un angle plus élevé ou plus bas peut entraîner des blessures dangereuses et / ou des dommages à la tente de toit ainsi qu'à la voiture.

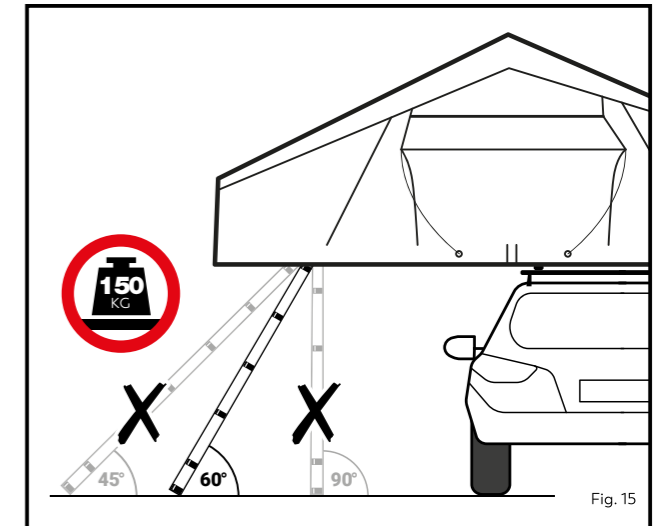

Fig. 15

▲ AVERTISSEMENT ! Veillez toujours à ce que les deux pieds de l'échelle reposent fermement sur le sol et que l'échelle ne soit pas soumise à une charge unilatérale.

▲ AVERTISSEMENT ! Une seule personne à la fois doit se trouver sur l'échelle. Risque de blessure !

▲ AVERTISSEMENT ! La charge maximale de l'échelle de 150 kg ne doit pas être dépassée. Risque de blessure !

▲ AVERTISSEMENT ! N'utilisez jamais l'échelle comme un pont ! Ne montez sur l'échelle qu'avec des chaussures solides.

▲ AVERTISSEMENT ! Assurez-vous que l'échelle est stable et que les échelons sont correctement déployés et enclenchés avant d'utiliser l'échelle.

▲ AVERTISSEMENT ! Veuillez toujours respecter les consignes de sécurité qui se trouvent sur l'échelle.

▲ ATTENTION ! Faites attention à vos doigts lorsque vous déployez et repliez l'échelle. Risque d'écrasement !

6.6 Prenez l'arc de la porte, placez les deux extrémités sur les pièces de jonction de chaque côté de l'entrée de la tente et placez le tissu de l'auvent sur l'arc de la porte (voir fig. 16).

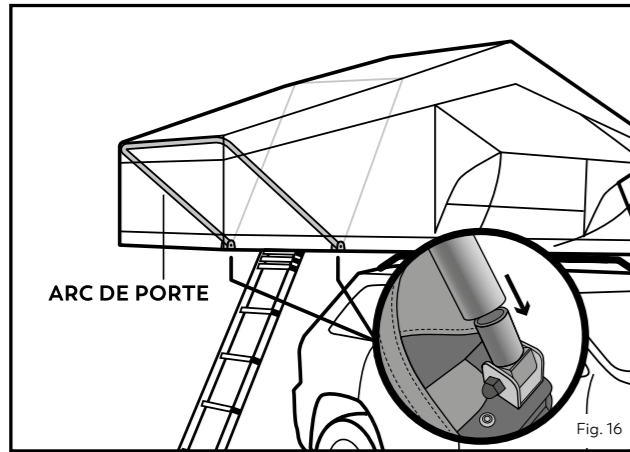

Fig. 16

6.7 Introduisez la barre faîtière de l'intérieur par l'ouverture au-dessus de la porte et serrez la barre à la fois contre l'arc de la tente et contre l'arc de la porte afin de tendre la zone d'entrée (voir fig. 17). La barre faîtière peut alors être réglée en continu.

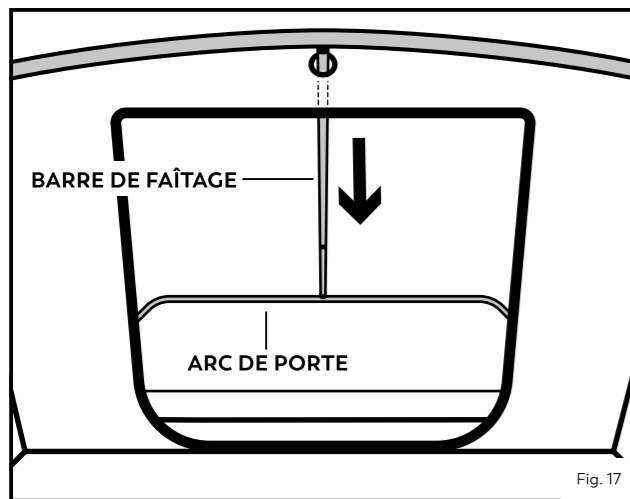

Fig. 17

6.8 Utilisez les cordes de haubanage et les piquets fournis pour sécuriser votre tente de toit contre le vent.

6.9 Les sacs à chaussures livrés avec la tente peuvent maintenant être fixés, si nécessaire, aux bourrelets situés sous l'entrée.

7. MISE EN PLACE DES FENÊTRES

7.1 Prenez les perches de relevage (6x) dans la poche située sous la fenêtre à l'arrière de la tente.

7.2 Insérez les extrémités inférieures des perches de relevage dans les ouvertures prévues à cet effet sur la partie inférieure de la tente de toit.

7.3 Pliez les perches de relevage avec précaution et insérez les extrémités supérieures des perches dans les œillets situés sur les fenêtres.

▲ AVERTISSEMENT ! Veillez à bien vous tenir lors de la mise en place des fenêtres. Risque de chute !

▲ ATTENTION ! Lors de la mise en place des armatures, veillez à les insérer correctement dans les œillets afin d'éviter les rayures ou autres dommages au véhicule et/ou à la tente de toit.

8. FERMETURE DE LA TENTE DE TOIT

8.1 Retirez les perches des fenêtres et remettez-les dans le sac situé sous la fenêtre à l'arrière de la tente.

8.2 Retirez la barre faîtière ainsi que l'arc de porte de la zone d'entrée et placez-les dans la tente de toit.

8.3 Utilisez ensuite l'échelle pour replier la tente de toit.

▲ ATTENTION ! Risque d'écrasement !

▲ ATTENTION ! Veillez à ce que toutes les pièces de tissu soient bien rangées dans la tente et que rien ne dépasse.

▲ ATTENTION ! Il est préférable de laisser sécher complètement votre tente de toit avant de la replier. Ne la stockez pas humide !

8.4 Repliez complètement l'échelle, et rangez-la en toute sécurité sur la tente de toit. Utilisez pour cela les sangles à fermeture velcro de la tente de toit.

8.5 Fermez les sangles sur les côtés de la tente de toit.

8.6 Fixez la couverture de pluie comme décrit à l'étape 5.

III. CONSEILS D'ENTRETIEN

▲ ATTENTION ! Pour le nettoyage, utilisez uniquement des chiffons doux, de l'eau chaude et une solution savonneuse douce. N'utilisez pas de produits de nettoyage abrasifs !

▲ ATTENTION ! Avant le stockage, vous devez nettoyer votre tente de toit ainsi que retirer le matelas de la tente.

▲ ATTENTION ! La tente ne doit jamais être soumise à une charge pendant son stockage.

▲ ATTENTION ! Laissez votre tente de toit sécher complètement après chaque utilisation. Ne le stockez jamais humide afin d'éviter la formation de moisissures !

▲ VEUILLEZ NOTER : Pour nettoyer le matelas, veuillez suivre les instructions de lavage figurant sur l'étiquette de lavage.

IV. HALVOR 160 ANNEX

VEUILLEZ NOTER !

Votre nouvelle tente de toit souple peut être complétée de manière idéale par la cabine d'habitation (voir ill. 18). Celle-ci est vendue séparément et n'est pas comprise dans la livraison de la tente de toit. Veuillez vous renseigner auprès de votre revendeur pour connaître la disponibilité actuelle.

▲ ATTENTION ! Il est déconseillé d'utiliser le sol sans cette protection en tissu sous les pieds de l'échelle. est formellement déconseillée !

L'annexe Halvor de GROENBERG existe d'ailleurs en 3 tailles pour différentes hauteurs de véhicules :

Hauteur S :140 jusqu'à 169 cm
 Hauteur M :170 à 199 cm
 Hauteur L :200 à 240 cm

▲ AVERTISSEMENT ! Lors du montage de la cabine sur la tente de toit, personne ne doit se trouver à l'intérieur de la tente de toit.

▲ ATTENTION ! Enlevez complètement la housse de protection / de transport de manière à ce que le rail de jonc de la tente de toit soit libre.

Le bourrelet de la cabine est alors inséré dans ce rail. L'annexe et l'entrée couverte de la tente de toit sont ensuite reliées à l'aide de la fermeture éclair de la cabine.

▲ ATTENTION ! Pour cela, soulevez légèrement l'échelle. Le cas échéant, l'échelle doit être un peu rétractée ou enlevée.

La cabine est maintenant tendue le plus loin possible vers l'extérieur à l'aide des piquets, des cordes d'ancrage et des œillets/boucles.

Le plancher peut être séparé par une fermeture éclair. Le petit morceau de tissu fourni sert de protection pour la bâche de sol et est positionné sous les pieds de l'échelle afin de réduire une usure excessive.



Fig. 18

Skanfriends GmbH
Achtern Diek 2
24576 Bad Bramstedt
Germany

www.groenberg.com
info@groenberg.com



Imprimé en Chine
Sous réserve de modifications
Mise à jour 12/2024